



Mitsubishi Pajero + Montero
1991 - 2000



GDW Ref. 0257

EEC APPROVAL N°: e6*94/20*0056*00

D/	:	15,00	KN
S/	:	140	kg
Max. 	:	3300	kg

GDW nv - Hoogmolenwegel 23 - B-8790 Waregem
TEL. 32(0)56 60 42 12(5) - FAX. 32(0)56 60 01 93
Email: gdw@gdwtowbars.com - Website: www.gdwtowbars.com



Mitsubishi Pajero + Montero

1991 - 2000

Ref. 0257

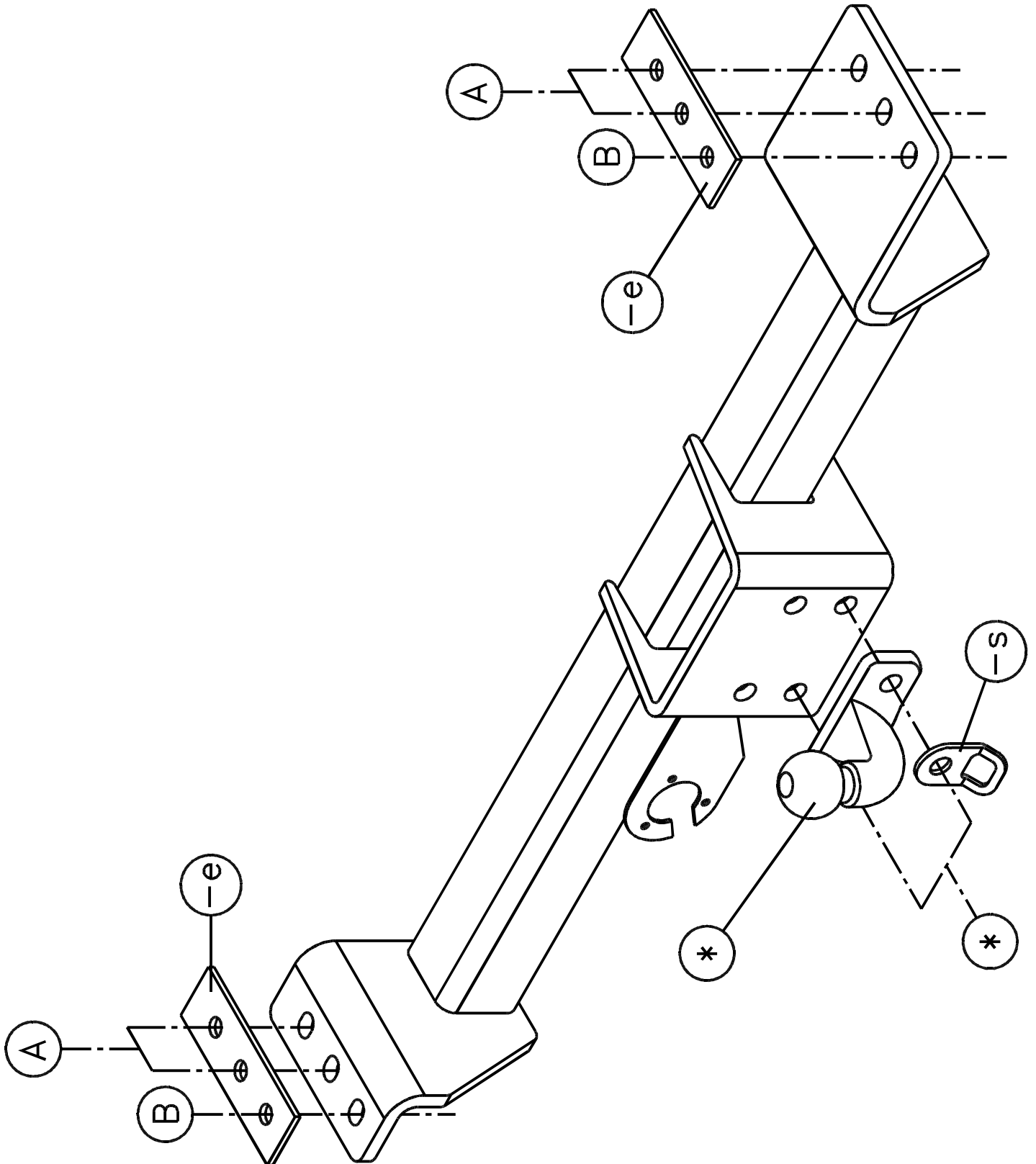



Mitsubishi Pajero + Montero

1991 - 2000

Ref. 0257

Montagehandleiding

- 1) Demonteer de achterlichten uit de bumper.
- 2) Plaats de trekhaak met de punten (A) tegen de onderkant van het chassis op de van schroefdraad voorziene boringen. De punten (B) komen te passen met voorziene boringen op het einde van het chassis. De monteerstukken (-e) komen tussen het chassis en de trekhaak. Plaats bij de punten (A) de rondsels en breng de bouten in. Bij (B) komt er een rondsel aan de boven- en onderkant van het chassis, breng hier de bout en moer aan en span vervolgens alles goed aan.
- 3) Plaats de achterlichten terug in de bumper.
- 4) Monteren van (*) en ook goed aanspannen.

Samenstelling

1 trekhaak referentie 0257	
1 bolflens 50T90	(*)
2 bouten M16x50	(*)
2 borgrondnels M16	(*)
2 moeren M16	(*)
1 veiligheidsschakel 50T	(*)
4 bouten M12x1,25x40	(A)
2 bouten M12x130	(B)
8 rondsels 40x35x12x4	(A-B)
6 borgrondnels M12	(A-B)
2 moeren M12	(B)
2 monteerstukken (-e)	(A-B)

Alle bouten en moeren : kwaliteit 8.8

N.B.

Voor de maximum toegestane massa welke uw voertuig mag trekken dient U uw dealer te raadplegen.

Verwijder eventueel de bitumenlaag op de bevestigingsplaats van de trekhaak.

Opgepast bij het boren dat men geen remleiding, elektriciteitsdraden of brandstofleidingen beschadigt.



Mitsubishi Pajero + Montero

1991 - 2000

Réf. 0257

Notice de montage

- 1) Démonter les feux arrières du pare-chocs.
- 2) Placer l'attelage avec les points (A) contre le dessous du châssis sur les forages filetés prévus. Les points (B) s'adaptent aux forages prévus à la fin du châssis.
Les pièces de montage (-e) viennent entre le châssis et l'attelage.
Placer aux points (A) les rondelles et introduire les boulons. Au point (B), une rondelle vient au-dessus et au-dessous du châssis, introduire ici le boulon et l'écrou et bien fixer le tout.
- 3) Remettre les feux arrières dans le pare-chocs.
- 4) Monter le (*) et aussi bien fixer.

Composition

1 attelage référence 0257	
1 boule à bourrelet 50T90	(*)
2 boulons M16x50	(*)
2 rondelles de sûreté M16	(*)
2 écrous M16	(*)
1 anneau de traction 50T	(*)
4 boulons M12x1,25x40	(A)
2 boulons M12x130	(B)
8 rondelles 40x35x12x4	(A-B)
6 rondelles de sûreté M12	(A-B)
2 écrous M12	(B)
2 pièces de montage (-e)	(A-B)

Tous les boulons et les écrous : qualité 8.8

Remarque

Pour le poids de traction maximum autorisé de votre voiture, consulter votre concessionnaire.
Enlever la couche de bitume ou d'anti-tremblement qui recouvre éventuellement les points de fixation.



Mitsubishi Pajero + Montero

1991 - 2000

Ref. 0257

Fitting instructions

- 1) Remove the tail-lights out of the bumper.
- 2) Place the tow bar with points (A) against the bottom of the chassis on the screw-thread provided holes. Points (B) fit the provided holes at the end of the chassis.
The mounting pieces (-e) comes between the chassis and the tow bar.
Place at points (A) the washers and insert the bolts. At point (B) a washer is placed over and under the chassis, insert a bolt and a nut here and tighten everything firmly.
- 3) Reinstall the tail-lights in the bumper.
- 4) Install the (*) and also tighten firmly.

Composition

1 tow bar reference 0257	
1 flange ball 50T90	(*)
2 bolts M16x50	(*)
2 safety washers M16	(*)
2 nuts M16	(*)
1 security shackle 50T	(*)
4 bolts M12x1,25x40	(A)
2 bolts M12x130	(B)
8 washers 40x35x12x4	(A-B)
6 safety washers M12	(A-B)
2 nuts M12	(B)
2 mounting pieces (-e)	(A-B)

All bolts and nuts : quality 8.8

Note

Please consult your cardealer or owners manual for the maximal permissible towing mass.
Remove any bitumen coating on the fastening position for the tow bar.
When drilling, be carefull not to damage any brake lines, electrical wiring or fuel lines.



Mitsubishi Pajero + Montero

1991 - 2000

Ref. 0257

Anbauanleitung

- 1) Rücklampen aus Stoßstange abmontieren.
- 2) Anhängerkupplung mit Punkte (A) gegen Rahmenunterseite auf mit Schraubenlöcher vorhandene Bohrungen setzen. Punkte (B) passen mit vorhandene Bohrungen am Ende von Rahmen. Montierstücke (-e) kommen zwischen Rahmen und Anhängerkupplung. Bei Punkte (A) Ritzel setzen und Bolzen einbringen. Bei Punkt (B) kommt ein Ritzel oben und unter das Rahmen, hier Bolz und Mutter einbringen und alles gut anspannen.
- 3) Rücklampen in Stoßstange wieder montieren.
- 4) (*) montieren und auch gut anspannen.

Zusammenstellung

1 Anhängerkupplung Referenz 0257	
1 Flanschkuigel 50T90	(*)
2 Bolzen M16x50	(*)
2 Sicherheitsritzel M16	(*)
2 Muttern M16	(*)
1 Sicherheitsshake 50T	(*)
4 Bolzen M12x1,25x40	(A)
2 Bolzen M12x130	(B)
8 Ritzel 40x35x12x4	(A-B)
6 Sicherheitsritzel M12	(A-B)
2 Muttern M12	(B)
2 Montierstücke (-e)	(A-B)

Alle Bolzen und Muttern : Qualität 8.8

Hinweise

Die Maximale Anhängelast ihres Fahrzeuges können Sie im Fahrzeugschein oder im Benutzerhandbuch nachlesen.
Im Bereich er Anlageflächen muß Unterbodenshuts und Antidröhmaterial entfernt werden.
Vor dem Bohren prüfen, daß keine, dort eventuell Leitungen beschädigt werden können.

Trekhaken

Attelages



Anhängevorrichtungen Tow bars

Bouten - Boulons - Bolts - Bolzen
Kwaliteit 8.8

DIN 912 - DIN 931 - DIN 933 - DIN 7991

M6 \equiv 10,8Nm of 1,1kgm
M12 \equiv 88,3Nm of 9,0kgm

M8 \equiv 25,5Nm of 2,60kgm
M14 \equiv 137Nm of 14,0kgm

M10 \equiv 52,0Nm of 5,30kgm
M16 \equiv 211,0Nm of 21,5kgm

Bouten - Boulons - Bolts - Bolzen
Kwaliteit 10.9

DIN 912 - DIN 931 - DIN 933 - DIN 7991

M6 \equiv 13,7Nm of 1,4kgm
M12 \equiv 122,6Nm of 12,5kgm

M8 \equiv 35,3Nm of 3,6kgm
M14 \equiv 194Nm of 19,8kgm

M10 \equiv 70,6Nm of 7,20kgm
M16 \equiv 299,2Nm of 30,5kgm

Ontwerp

GDW

Designed by

GDW

Signé

GDW

Entwurf

GDW
